

Narodowy Turniej Judo Poznań/Suchy Las 23-24.03.2019r. Poznań

Zawodnicy A

Zawodnicy: 7

Nr	Imię	Stopień	Klub	1	2	3	4	Wygrane	Pkt.	Msc.
1	Marcin KAPUŚCIŃSKI	?	UKS-47 Judo Bushido-Morus Szczecin	10				2	20	2
2	Oliwier WIELICZKO	3.kyu	Klub Sportowy Judo Gwardia w K					0	0	4
3	Szymon ŁASTOWSKI	3.kyu	Klub Sportowy Judo Gwardia w K				10	3	30	1
4	Michał DZIAMSKI	2.kyu	UKS Dwunastka Leszno		10			1	10	3

Walki A

Walka	Biały	Niebieski	Wynik	Czas
1	Marcin KAPUŚCIŃSKI	1 2 Oliwier WIELICZKO	10-00	0:49
2	Szymon ŁASTOWSKI	3 4 Michał DZIAMSKI	10-00	0:19
4	Marcin KAPUŚCIŃSKI	1 3 Szymon ŁASTOWSKI	00-11	0:58
5	Oliwier WIELICZKO	2 4 Michał DZIAMSKI	00-10	0:00
7	Marcin KAPUŚCIŃSKI	1 4 Michał DZIAMSKI	10s1-00	0:26
8	Oliwier WIELICZKO	2 3 Szymon ŁASTOWSKI	00-10	0:00

Zawodnicy B

Nr	Imię	Stopień	Klub	5	6	7	Wygrane	Pkt.	Msc.
5	Michał PYTLAK	?	UKS-47 Judo Bushido-Morus Szczecin	0			0	0	3
6	Norbert TOMASZEWSKI	4.kyu	UKS Judo Tuliszków	10			1	10	2
7	Wojciech SZULC	3.kyu	Klub Sportowy Judo Gwardia w K				2	20	1

Walki B

Walka	Biały	Niebieski	Wynik	Czas
3	Michał PYTLAK	5 6 Norbert TOMASZEWSKI	00-10	1:36
6	Michał PYTLAK	5 7 Wojciech SZULC	00-10	1:03
9	Norbert TOMASZEWSKI	6 7 Wojciech SZULC	00-11	1:28

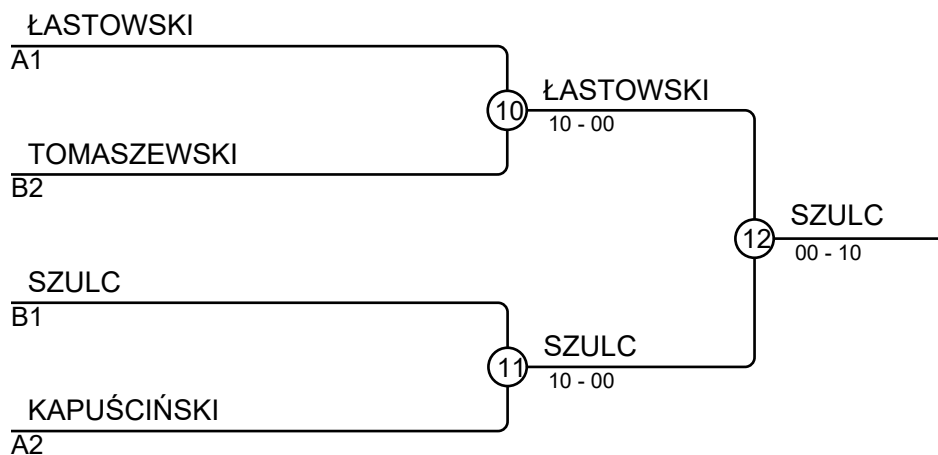

Wyniki

Msc.	Imię
1	Wojciech SZULC, Klub Sportowy Judo Gwardia w K
2	Szymon ŁASTOWSKI, Klub Sportowy Judo Gwardia w K
3	Norbert TOMASZEWSKI, UKS Judo Tuliszków
3	Marcin KAPUŚCIŃSKI, UKS-47 Judo Bushido-Morus Szczecin