

Narodowy Turniej Judo Poznań/Suchy Las 23-24.03.2019r. Poznań

Zawodnicy: 55

A

1. Bartłomiej SOBCZYK , UKJ Millenium Rzeszów	SOBCZYK
33. Maciej FILIPEK , KUMA Judo Warszawa	FILIPEK
17. Marcin ŁOPATO, UKS Gimnazjum 201 Rzeszów	ŁOPATO
49. Szymon TRZMIEL, MKS Juvenia Wrocław	TRZMIEL
9. Sergiusz STAŃCZEWSKI , UKS Kodolice	STAŃCZEWSKI
41. Krzysztof AKSAMIT , MKS Pałac Młodzieży Tarnów	AKSAMIT
25. Krzysztof CIECIORKO , KS Judo Tigrys Wrocław	CIECIORKO
5. Maksymilian NOWAK , UKS 10 Bydgoszcz	NOWAK
37. Hubert SIUDOWSKI , KJ Samuraj Koźmiński	SIUDOWSKI
21. Maciej WICIK , UKJ ARCUS Warszawa	WICIK
53. Buszkiewicz JAN , UKS Gimnazjon Suchy Las	SIUDOWSKI
13. Alan CIEŚLAK , MKS Truso Elbląg	CIEŚLAK
45. Szymon KOPCZYŃSKI , Klub Środowiskowy AZS Gliwice	KOPCZYŃSKI
29. Adam WOŁKOWSKI, TS Gwardia Olawa	WOŁKOWSKI

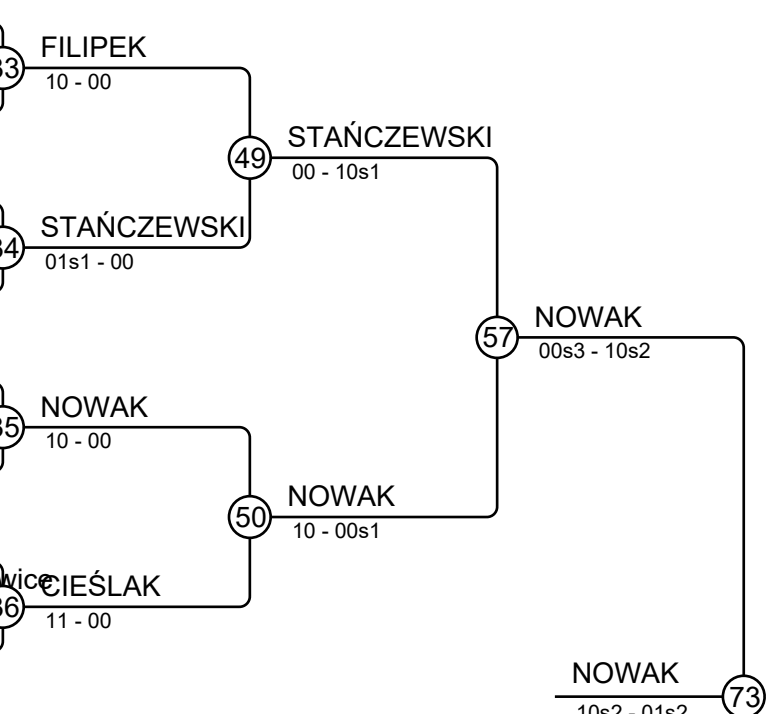

B

3. JAKUB HERRMAN , UKS NAKANO Polkowice	HERRMAN
35. Nikodem KOPERTOWSKI , KJ Koka Jastrzębie Jastrzębie	KOPERTOWSKI
19. Dawid STANIEK , "KS ""Akademia Sportu"" Koczów Skoczów	STANIEK
51. Kacper SZMYT , UKS SPARTA SŁAWA Sława	SZMYT
11. Hovhanes TER-VARDANYAN , "GKS ""Zimnie"" Zduńca	TER-VARDANYAN
43. Karol STRZELCZYK , Klub Judo AZS Opole	STRZELCZYK
27. Adam DEREŃ , UKJ Millenium Rzeszów	DEREŃ
7. Miłosz SIEMOŃSKI , KS Yawara Warszawa	SIEMOŃSKI
39. Michał GRZĘDA , UKS Smecz Pobiedziska	GRZĘDA
23. MATEUSZ DZIKOWSKI , UKS-47 Judo AZS Morus Szczecin	DZIKOWSKI
55. Tomasz JASKUŁA , "UKJ ""ASzWoj Warszawa"" Warszawa"	JASKUŁA
15. Kamil STRZELIŃSKI , MKS Pałac Młodzieży Głogów	STRZELIŃSKI
47. Miłosz MYSZKOWSKI , UKS Ippon MDK Kąno	MYSZKOWSKI
31. Marcin ŚWIDWA , "UKJ ""Lemur"" Warszawa"	ŚWIDWA

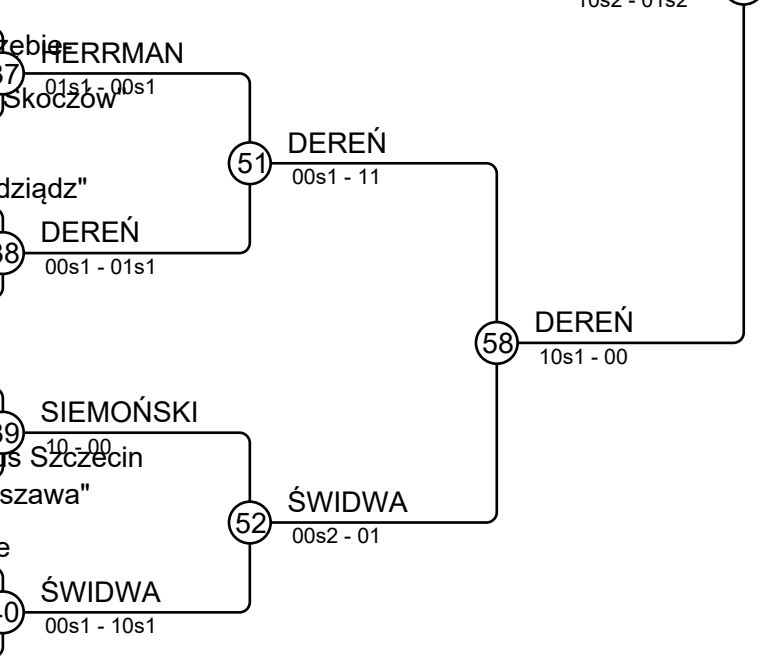

Narodowy Turniej Judo Poznań/Suchy Las 23-24.03.2019r. Poznań

Zawodnicy: 55

C

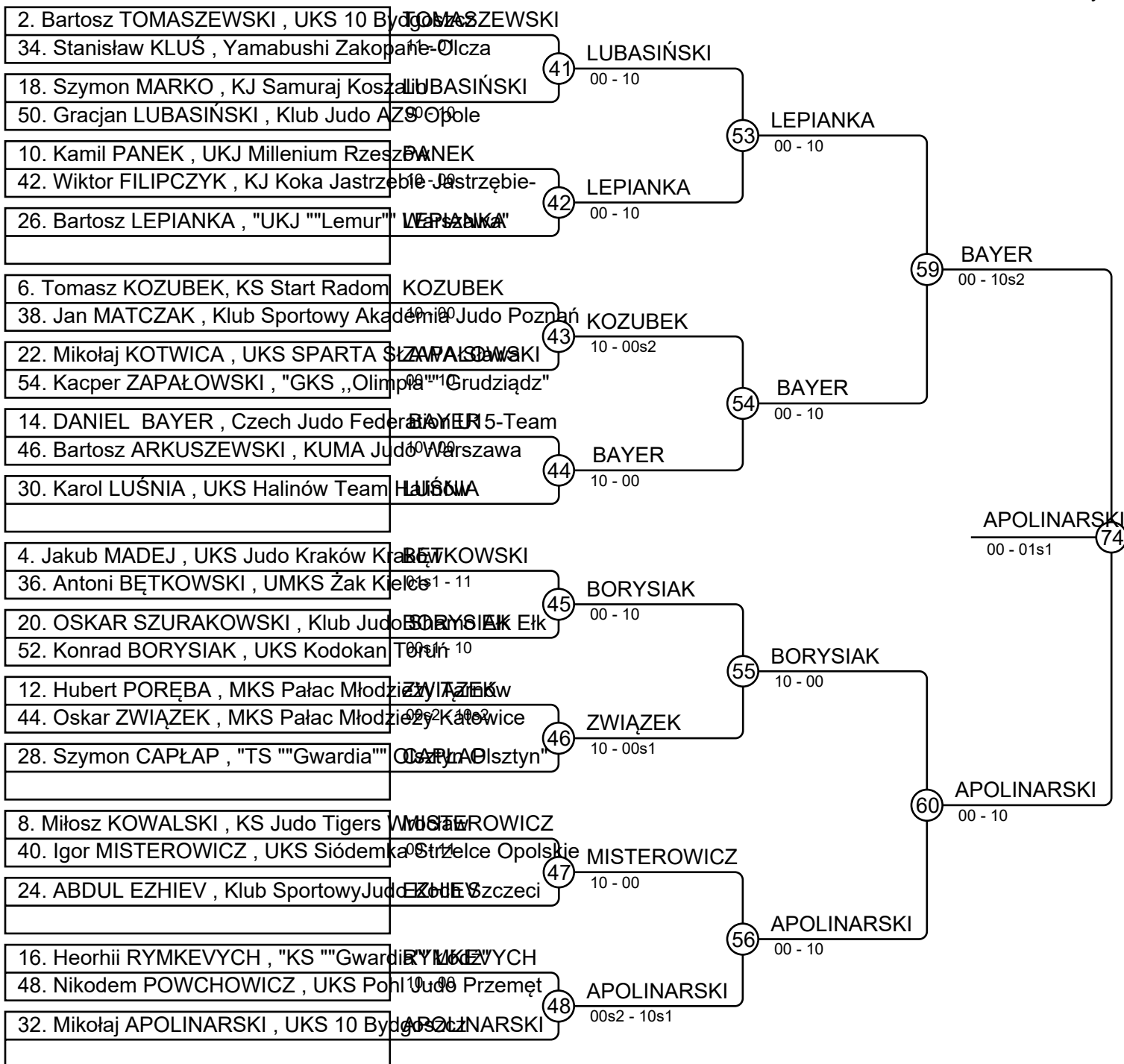

D

Narodowy Turniej Judo Poznań/Suchy Las 23-24.03.2019r. Poznań

Zawodnicy: 55

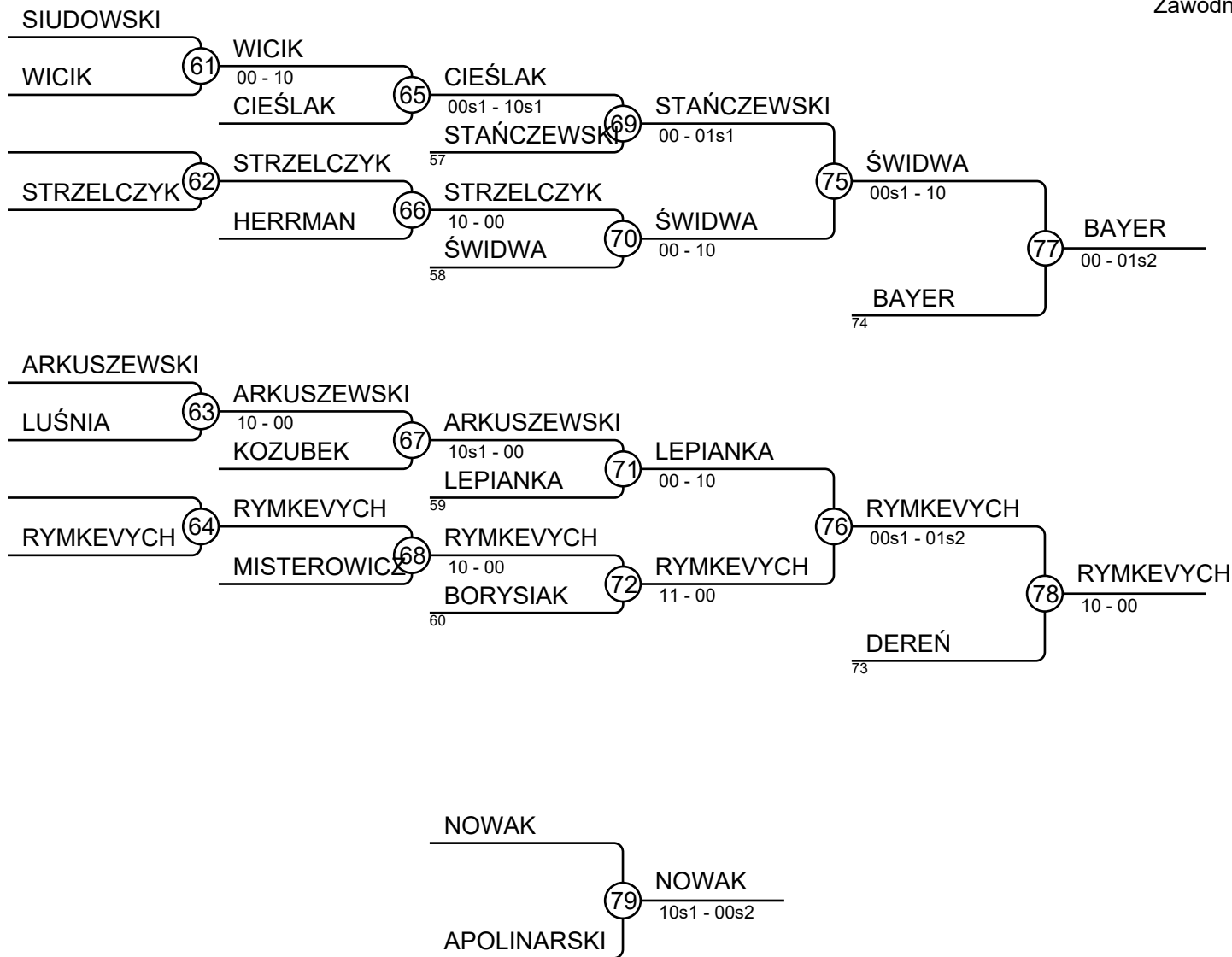

Wyniki

Msc.	Imię
1	Maksymilian NOWAK , UKS 10 Bydgoszcz
2	Mikołaj APOLINARSKI , UKS 10 Bydgoszcz
3	DANIEL BAYER , Czech Judo Federation
3	Heorhii RYMKEVYCH , "KS "Gwardia" Włocławek
5	Marcin ŚWIDWA , "UKJ "Lemur" Włocławek
5	Adam DEREŃ , UKJ Millenium Rzeszów
7	Sergiusz STAŃCZEWSKI , UKS Kodłubów
7	Bartosz LEPIANKA , "UKJ "Lemur" Włocławek